

**Gefeliciteerd met uw nieuwe product van Bosch.**

**Aan dit kwalitatief hoogwaardige product zult u veel plezier beleven.**

**Controleer het nieuwe apparaat op transportschade.**

**Voer de verpakking en uw oude apparaat op milieuverantwoorde wijze af.**

## Inhoudsopgave

Veiligheidsaanwijzingen .....	50
Overzicht .....	51
Bedieningsorganen en indicaties .....	51
Gebruik .....	52
Hoogteverstelling .....	53
Afnamehoeveelheid instellen .....	53
Kinderbeveiliging .....	54
BRITA MAXTRA waterfiltersysteem .....	54
Ontkalken .....	57
Onderhoud en dagelijkse reiniging .....	58
Afvoer .....	58
Garantievoorwaarden .....	58
Eenvoudige problemen zelf oplossen .....	59
Technische gegevens .....	60

## Veiligheidsaanwijzingen

**Lees de gebruiksaanwijzing zorgvuldig door, neem deze in acht en bewaar deze goed. Mocht u het apparaat doorgeven, geef dan ook de gebruiksaanwijzing mee.**

Dit apparaat is bedoeld voor huishoudelijk gebruik of voor vergelijkbare, niet-commerciële toepassingen. Hiertoe behoren bijvoorbeeld ook het gebruik in personeelsruimten van winkels, kantoren, landbouw- en andere bedrijven, en het gebruik door gasten van pensions, kleine hotels en soortgelijke accommodaties.

### **Gevaar voor elektrische schokken!**

- Verbind en gebruik het apparaat conform de informatie op het typeplaatje.
- Gebruik het apparaat uitsluitend indien het aansluitsnoer en het apparaat geen beschadigingen vertonen.
- Gebruik het apparaat alleen in binnenruimten op kamertemperatuur en tot hoogten van 2000 m boven zeeniveau.
- Gebruik het apparaat alleen in vorstvrije ruimten.
- Laat het apparaat niet bedienen door personen (waaronder kinderen) met een verminderde zintuiglijke waarneming of geestelijke vermogens, of met ontbrekende ervaring of kennis, laat het apparaat niet zonder uw toezicht of geef instructie voor het gebruik van het apparaat aan degene, die verantwoordelijk is voor hun veiligheid.
- Houd het apparaat buiten het bereik van kinderen.
- Let erop dat kinderen niet met het apparaat spelen.
- Trek bij storingen direct de stekker uit het stopcontact.
- Om gevaarlijke situaties te vermijden mogen reparaties aan het apparaat, zoals vervanging van een beschadigd aansluitsnoer, alleen door onze servicedienst worden uitgevoerd.

- Dompel het apparaat of aansluitsnoer nooit onder in water.
- Maak de watertank dagelijks leeg en vul deze uitsluitend met vers, koud water (geen mineraalwater met koolzuurgas of chemisch ontkalkt water).







#### **Gevaar voor brandwonden!**

- Houd er rekening mee dat het water bij instellingen van **70 °C** tot  zeer heet is.
- Tijdens de afname van water kunnen bij de wateruitstroomopening damp of hete waterspatten optreden.

#### **Gevaar voor verstikking!**

- Laat kinderen niet met het verpakkingsmateriaal spelen.

## Overzicht

- 1 Schakelaar **on/off** (aan/uit)
- 2 Wateruitstroomopening
- 3 Toets **start/stop**
- 4 Toets **temp. set** (temp. instelling)
- 5 Indicaties
  - a  Water op kamertemperatuur
  - b Water op **70 °C**
  - c Water op **80 °C**
  - d Water op **90 °C**
  - e  Zeer heet water
  - f  Kinderbeveiliging
  - g  Water vullen / Tank afwezig
  - h  Ontkalken
  - i  Filter vervangen
- 6 Afneembare watertank
  - a Deksel van watertank
  - b Vlotter
- 7 Filterpatroon
- 8 Filterhouder
- 9 Snoeropbergvak
- 10 Hoogteverstelling
- 11 Kopjesplateau
  - a Ovangreservoir
  - b Druppelrooster

## Bedieningsorganen en indicaties

### Bedieningsorganen

#### Schakelaar on/off (aan/uit)

Met de schakelaar **on/off** (aan/uit) kan het apparaat worden ingeschakeld of volledig worden uitgeschakeld. Na het inschakelen lichten alle 9 indicaties kortstondig op. De ingestelde temperatuur, zoals , blijft branden zo lang het apparaat in werking is.

**Opmerking:** omwille van de energiebesparing kunt u het apparaat het beste na elk gebruik volledig uitschakelen.

#### Toets start/stop







Door op de toets **start/stop** te drukken, wordt de waterafname gestart. Als u tijdens de waterafname nogmaals op deze toets drukt, wordt de afname voortijdig gestopt.





**Opmerking:** tijdens de waterafname knipt de ingestelde temperatuur.

#### Temperatuurkiezer temp. set (temp. instelling)

Met de toets **temp. set** (temp. instelling) kunt u uit verscheidene temperatuurniveaus kiezen. De geselecteerde instelling licht op.

## Indicaties

	In deze instelling kan water op kamertemperatuur worden afgenomen.
<b>70 °C</b> <b>80 °C</b> <b>90 °C</b>	Bij instelling op <b>70 °C</b> , <b>80 °C</b> en <b>90 °C</b> wordt het water tot de ingestelde temperatuur verwarmd. <b>70 °C</b> – bijv. voor witte theesoorten <b>80 °C</b> – bijv. voor groene theesoorten <b>90 °C</b> – bijv. voor instantdranken zoals chocolademelk of koffie. <b>Opmerking:</b> De temperaturen bij de uitstroomopening kunnen ca. ±5% afwijken.
	In deze instelling wordt het water gekookt. Deze instelling kan bijvoorbeeld voor zwarte thee en instantsoep worden gebruikt.
	 licht tijdens het bedrijf op als de BRITA MAXTRA filterpatroon verbruikt is en moet worden vervangen. Er kan nog steeds water worden afgenomen, maar de filterpatroon moet worden verwijderd of vervangen. Zie de paragraaf "BRITA MAXTRA waterfiltersysteem". Houd na vervanging van het filter de toets <b>start/stop</b> ten minste 5 seconden ingedrukt,  dooft.
	 licht op wanneer de afneembare watertank met water moet worden bijgevuld of niet is aangebracht. Verwijder de watertank, vul deze met vers, koud water en plaats de tank terug.

	 licht op zodra het apparaat moet worden ontkalkt. Er kan alleen nog water worden afgenomen door de toets <b>start/stop</b> 2 x achtereen in te drukken. Ontkalk het apparaat uitsluitend conform de instructies in de paragraaf "Ontkalken".
	 licht op wanneer de kinderbeveiliging is geactiveerd. Er kan alleen water op kamertemperatuur worden afgenomen. Lees de paragraaf "Kinderbeveiliging" voor meer informatie over de instelmogelijkheid.

## Gebruik

### Algemeen

Met dit apparaat kan water worden gefilterd en op kamertemperatuur worden afgenomen of tot bepaalde temperaturen worden verhit.

Neem bij vragen over de filterpatroon contact op met de BRITA klantenservice: 00800 14789632.

### Apparaat in gebruik nemen

Neem vóór het eerste gebruik de volgende punten in acht:

- ▶ Verwijder alle aanwezige folie.
- ▶ Trek het snoer tot de juiste lengte uit het snoervak of duw het zo nodig weer iets in het vak, en steek vervolgens de stekker in het stopcontact.
- ▶ Verwijder de watertank en reinig deze zorgvuldig onder stromend water.
- ▶ Breng de filterpatroon aan volgens de instructies in de paragraaf "BRITA MAXTRA waterfiltersysteem".
- ▶ Vul de watertank tot aan de markering **max** met vers, koud water. Gebruik uitsluitend drinkwater zonder koolzuurgas.
- ▶ Breng nu de watertank rechtstandig aan en druk deze helemaal omlaag.

- ▶ Zet de schakelaar **on/off** (aan/uit) op **on** (aan). Alle indicaties lichten kortstondig op, waarna de indicatie  blijft branden.
- ▶ Zet een glas of kopje (van ten minste 150 ml) onder de wateruitstroomopening op het kopjesplateau.
- ▶ Druk op de toets **start/stop** en neem 1 x water af om het apparaat te spoelen.

**Opmerking:** het eerste glas water dat na de eerste ingebruikname of na een langere periode van stilstand wordt afgenomen, kan het beste niet worden gedronken.

**Het apparaat is nu klaar voor gebruik.**

### Water afnemen

- ▶ Stel het kopjesplateau in op de juiste hoogte voor het glas of kopje.
- ▶ Zet het glas of kopje onder de wateruitstroomopening.
- ▶ Selecteer met de toets **temp. set** (temp. instelling) de gewenste temperatuur.
- ▶ Druk op de toets **start/stop**. Er stroomt water uit de wateruitstroomopening en tijdens de afname knippert de indicatie van de geselecteerde temperatuur.

## Hoogteverstelling

De hoogteverstelling van het kopjesplateau biedt de mogelijkheid om de afstand van de kopjes en glazen tot de wateruitstroomopening aan te passen. De standaardinstelling is geschikt voor langere glazen en kopjes. Voor kleinere kopjes of soepkoppen kan het kopjesplateau in de desbetreffende uitsparingen van de hoogteverstelling worden aangebracht.

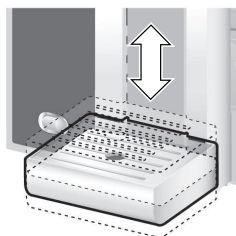

**Belangrijk:** gebruik het apparaat nooit zonder het kopjesplateau.

## Afnamehoeveelheid instellen

Het apparaat is standaard op een afnamehoeveelheid van 120 ml ingesteld. Deze hoeveelheid kan desgewenst worden gewijzigd.

Ga voor het instellen van de afnamehoeveelheid als volgt te werk:

- ▶ Selecteer een willekeurige temperatuur, bijvoorbeeld **90 °C**.
- ▶ Schakel het apparaat uit met de schakelaar **on/off** (aan/uit).
- ▶ Houd de toets **start/stop** ingedrukt.
- ▶ Schakel het apparaat in met de schakelaar **on/off** (aan/uit). Het symbool voor de actueel ingestelde vulhoeveelheid knippert.

- ▶ Stel met de toets **temp. set** (temp. instelling) de gewenste afnamehoeveelheid in:
  - ☐ = ca. 120 ml
  - 70 °C = ca. 150 ml
  - 80 °C = ca. 200 ml
  - 90 °C = ca. 250 ml
  - ☐ = ca. 300 ml
- ▶ Laat de toets **start/stop** los om de instelling op te slaan.

**Belangrijk:** stem het glas of kopje altijd af op de ingestelde vulhoeveelheid om overlopen te voorkomen.

**Opmerking:** de instelling kan op elk gewenst moment weer worden gewijzigd door deze procedure nogmaals uit te voeren.

## Kinderbeveiliging

Om veiligheidsredenen is het apparaat met een kinderbeveiliging uitgerust. Ga voor het activeren van de kinderbeveiliging als volgt te werk:

- ▶ Houd de toetsen **temp. set** (temp. instelling) en **start/stop** gelijktijdig ten minste 5 seconden ingedrukt. De indicaties ☐ en ☐ lichten op.

**Info:** er kan alleen water op kamertemperatuur worden afgenomen. Als kort op de toets **temp. set** (temp. instelling) wordt gedrukt, begint ☐ te knipperen. De overige instellingen zijn geblokkeerd.

Ga voor het deactiveren van de kinderbeveiliging als volgt te werk:

- ▶ Houd de toetsen **temp. set** (temp. instelling) en **start/stop** gelijktijdig ten minste 5 seconden ingedrukt. De indicatie ☐ dooft.

## BRITA MAXTRA waterfiltersysteem

**In apparaten met het waterfiltersysteem mogen alleen BRITA MAXTRA waterfilterpatronen worden gebruikt.**

*U kunt BRITA MAXTRA patronen bestellen via uw leverancier of rechtstreeks bij de servicedienst van Bosch (zie de laatste pagina's van deze gebruiksaanwijzing voor de contactgegevens).*

Het apparaat kan met of zonder filterpatronen worden gebruikt.

Alleen als u een MAXTRA filterpatroon in het apparaat plaatst, profiteert u van de voordelen van de BRITA filtratie: het apparaat verkalkt minder snel en heeft een langere levensduur. Met vers water uit het BRITA filter kunnen de aroma's van thee en koffie zich beter ontwikkelen.

Als u het filter niet wilt gebruiken, neemt u de filterhouder en filterpatroon simpelweg uit de watertank en stelt u het apparaat dienovereenkomstig in.

**Belangrijk:** de instelling Filter ja of Filter nee is van invloed op de indicatie voor het vervangen van het filter en de indicatie voor de ontkalkingsmodus.

Ga voor het instellen op Filter ja/ nee als volgt te werk:

- ▶ Schakel het apparaat uit met de schakelaar **on/off** (aan/uit).
- ▶ Houd de toets **temp. set** (temp. instelling) ingedrukt.
- ▶ Schakel het apparaat in met de schakelaar **on/off** (aan/uit). De indicatie ☐ begint te knipperen.
- ▶ Door op de toets **start/stop** te drukken, kan nu "Filter aangebracht" op ja (☐ licht op) of nee (☐ licht niet op) worden ingesteld.

- ▶ Laat de toets **temp. set** (temp. instelling) los om de instelling op te slaan. De laatst ingestelde temperatuur licht nu op.

**Info:** de instelling kan op elk gewenst moment weer worden gewijzigd door deze procedure nogmaals uit te voeren.

**Belangrijk:** Als het apparaat langere tijd (bijvoorbeeld tijdens een vakantie) niet zal worden gebruikt, moet het filter worden verwijderd. Reinig de patroon en het gehele apparaat zorgvuldig voordat u de patroon weer in gebruik neemt. Ga hiervoor te werk volgens de beschrijving in de paragraaf "BRITA MAXTRA filterpatroon voorbereiden en aanbrengen".

Als Filter op "ja" is ingesteld, licht tijdens het bedrijf na een bepaalde tijd het symbool  op. De BRITA MAXTRA filterpatroon is verbruikt en moet worden vervangen.

Ga voor het aanbrengen van een nieuwe filterpatroon als volgt te werk:

### BRITA MAXTRA filterpatroon voorbereiden en aanbrengen

- ▶ Verwijder de beschermfolie van het filterpatroon.

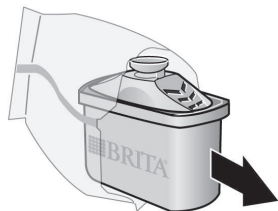

- ▶ Dompel de filterpatroon onder in koud leidingwater en schud deze licht om alle luchtballen te verwijderen (ca. 5 sec.).



- ▶ Neem de filterhouder uit de watertank en druk de filterpatroon in de hiervoor bestemde kamer van de filterhouder totdat deze hoorbaar is vastgeklikt.

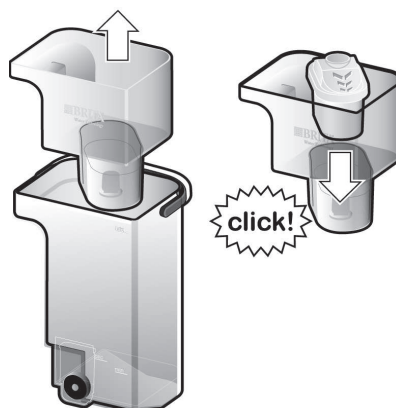



- ▶ Houd de filterhouder onder de waterkraan, vul deze met vers, koud water en laat water door de BRITA MAXTRA filterpatroon lopen.

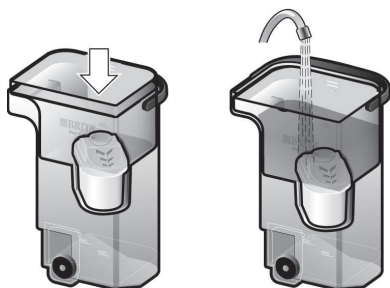

- ▶ Herhaal deze handeling twee tot drie keer.

- Plaats de filterhouder met de filterpatroon hierna in de lege watertank en vul de tank met koud leidingwater.



- Houd de toets **start/stop** ten minste 5 seconden ingedrukt tot de indicatie  is gedoofd.

**Opmerking:** om de patroon te vervangen, trekt u simpelweg aan het lipje dat boven aan de patroon is aangebracht. Neem voor het aanbrengen van de nieuwe patroon de bovengenoemde stappen voor het voorbereiden en aanbrengen van de patroon in acht.

**Tip:** het is raadzaam om altijd vervangende MAXTRA patronen bij de hand te hebben. Let bij het bestellen van patronen op de afbeelding van de BRITA MAXTRA filterpatroon op de verpakking.



Gebruikte BRITA MAXTRA waterfilterpatronen mogen met het normale huisvuil worden weggegooid. Neem bij andere vragen contact op met BRITA klantenservice op 00800 14789632.



### Belangrijke informatie

- Bewaar reservepatronen altijd in de dichte, originele verpakking op een donkere, koele en droge plaats.
- BRITA waterfilters zijn ontworpen voor gebruik in combinatie met gemeentelijk leidingwater (dat constant wordt gecontroleerd en conform de voorschriften veilig drinkbaar is) of met water uit private bronnen dat op grond van tests als veilig drinkwater is aangemerkt. Als de plaatselijke autoriteiten adviseren om het leidingwater eerst te koken, moet ook het water uit het BRITA filter worden gekookt. Wanneer het kookadvies niet langer van kracht is, moeten het apparaat en de filterhouder worden gereinigd en moet een nieuw patroon worden aangebracht om er zeker van te zijn dat eventuele resterende verontreinigingen worden verwijderd.
- Filter alleen koud leidingwater.
- Reinig het apparaat en de filterhouder regelmatig.
- Voor bepaalde groepen personen (zoals mensen met een verminderde immuniteit en baby's) wordt het in het algemeen aanbevolen om het leidingwater eerst te koken. Dit geldt ook voor het water uit het BRITA filter.
- Om hygiënische redenen wordt de inhoud van de MAXTRA patroon onderworpen aan een speciale behandeling met zilver. Hierdoor kan een zeer kleine hoeveelheid zilver in het water terecht komen. De concentratie hiervan ligt binnen de richtlijnen van de Wereldgezondheidsorganisatie (WHO).
- Tijdens het filterproces kan een lichte stijging in de kaliumconcentratie optreden. Eén liter water uit een BRITA filter bevat echter minder kalium dan bijvoorbeeld een appel. Personen met een nierziekte en/of een kaliumarm dieet adviseren wij om voor gebruik van een BRITA waterfilter eerst een dokter te raadplegen.

- Als u het BRITA apparaat langere tijd (bijvoorbeeld tijdens een vakantie) niet zult gebruiken, adviseert BRITA u om het filterpatroon te verwijderen, al het achtergebleven water uit het BRITA waterfilter te verwijderen en de MAXTRA patroon vervolgens losjes terug te plaatsen. Voordat u het BRITA waterfilter weer in gebruik neemt, dient u de patroon te verwijderen, het apparaat en de filterhouder zorgvuldig te reinigen en de stappen uit de paragraaf “BRITA MAXTRA filterpatroon voorbereiden en aanbrengen” nogmaals uit te voeren.
- Het water uit het BRITA filter is bedoeld voor menselijke consumptie. Omdat het aan bederf onderhevig is, dient het binnen 1 tot 2 dagen te worden geconsumeerd.
- Net als elk natuurlijk product is de consistentie van het BRITA MicroporeFilter onderhevig aan natuurlijke variaties. Dit kan leiden tot enige afslijting van kleine koolstofdeeltjes die vervolgens als zwarte stukjes in het gefilterde water zichtbaar zijn. Deze deeltjes hebben geen negatieve gezondheidseffecten. Zij zijn bij inslikking niet schadelijk voor het menselijk lichaam. Indien u koolstofdeeltjes in het water waarneemt, raadt BRITA u aan om de patroon verscheidene keren of totdat de zwarte stukjes zijn verdwenen, te spoelen.
- Indien u onze aanbevelingen ten aanzien van het gebruik en de vervanging van de BRITA filterpatronen niet in acht neemt, accepteert BRITA geen enkele verantwoordelijkheid of aansprakelijkheid.

## Ontkalken

Het apparaat beschikt over een automatisch ontkalkingsprogramma. Als bij ingeschakeld apparaat  oplicht, moet direct het ontkalkingsprogramma worden uitgevoerd. Als het ontkalkingsproces niet conform de instructies wordt uitgevoerd, kan het apparaat worden beschadigd.

**Tip:** Bij zeer hard, kalkhoudend water moet het apparaat vaker worden ontkalkt dan het symbool  aangeeft. Ook gefilterd water bevat geringe hoeveelheden kalk. Houd de toets **start/stop** 10 seconden ingedrukt. Het symbool  licht op. Ga nu te werk volgens de beschrijving onder “Ontkalkingsprogramma uitvoeren”.

**Geschikte ontkalkingsmiddelen zijn verkrijgbaar via uw leverancier of de servicedienst van Bosch (artikelnr. 310967).**

### Opmerkingen:

*Onderbreek het ontkalkingsprogramma in geen geval.*

*Zorg dat u de vloeistoffen niet drinkt.*

*Gebruik nooit azijn of middelen op basis van azijn.*

*Neem vóór gebruik van het ontkalkingsprogramma altijd de filterhouder met de filterpatroon uit het apparaat.*

### Ontkalkingsprogramma uitvoeren

- ▶ Verwijder de watertank, maak deze leeg en breng deze opnieuw aan.
- ▶ Bereid de ontkalkingsoplossing volgens de instructies van de producent en vul de watertank tot de markering **calc** met deze oplossing. Bij uw leverancier of de servicedienst van Bosch (artikelnr. 310967) is een speciaal op het apparaat afgestemd ontkalkingsmiddel verkrijgbaar.
- ▶ Plaats een geschikte bak met een minimale inhoud van 500 ml onder de wateruitstroomopening.



- ▶ Houd de toets **temp. set** (temp. instelling) ten minste 3 seconden ingedrukt om het ontkalkingsprogramma te activeren.
- ▶ Het ontkalkingsprogramma wordt nu automatisch uitgevoerd. Terwijl het programma bezig is, knippert het symbool . (Het programma duurt ca. 10 minuten.) De ontkalkingsvloeistof wordt in meerdere fasen door het apparaat gepompt en loopt in de bak totdat de watertank bijna leeg is. Er blijft altijd wel enige vloeistof in de tank achter.
- ▶ Zodra het symbool van de laatst ingestelde temperatuur oplicht, is het ontkalkingsprogramma voltooid.
- ▶ Spoel de watertank hierna grondig uit en vul deze tot de markering **max** met vers water.
- ▶ Neem nu 3 x warm water af om het apparaat te spoelen. Bedenk dat dit water niet drinkbaar is.

**Hierna is het apparaat weer klaar voor gebruik en kan de filterhouder met de BRITA MAXTRA filterpatroon weer worden aangebracht.**

## Onderhoud en dagelijkse reiniging

### **Gevaar voor elektrische schokken!**

*Schakel het apparaat uit en verwijder de stekker uit het stopcontact alvorens het apparaat te reinigen.  
Dompel het apparaat nooit onder in water.  
Gebruik geen stoomreiniger.*

- ▶ Veeg de behuizing met een zachte, vochtige doek af.
- ▶ Spoel de watertank alleen uit met water en zet deze niet in een vaatwasser.
- ▶ Het deksel van de watertank, evenals alle onderdelen van het kopjesplateau zijn wel vaatwasserbestendig.
- ▶ Reinig de watertank dagelijks en vul deze elke dag met vers water.

## Afvoer

Voer de verpakking op milieuvriendelijke wijze af. Dit apparaat valt onder de Europese richtlijn betreffende afgedankte elektrische en elektronische apparatuur (AEEA) 2002/96/EG. Deze richtlijn biedt het voor heel Europa geldende kader voor de terugname en verwerking van afgedankte apparatuur.

Raadpleeg uw leverancier voor de geldende voorschriften inzake afvalverwijdering.







## Garantievoorwaarden

Voor dit apparaat gelden de garantievoorwaarden die worden uitgegeven door de vertegenwoordiging van ons bedrijf in het land van aankoop. U kunt de garantievoorwaarden te allen tijde aanvragen bij de leverancier bij wie u het apparaat hebt gekocht of bij de vertegenwoordiging van ons bedrijf in het land van aankoop. De garantievoorwaarden en de adressen voor Duitsland vindt u op de laatste vier pagina's van deze gebruiksaanwijzing. Bovendien kunt u de garantievoorwaarden te allen tijde via het vermelde webadres raadplegen. Om aanspraak te kunnen maken op de garantie, dient u altijd uw aankoopbewijs te overleggen.

Wijzigingen voorbehouden.

## Eenvoudige problemen zelf oplossen

Probleem	Mogelijke oorzaak	Oplossing
Het apparaat werkt niet en er branden geen controlelampjes.	Het apparaat ontvangt mogelijk geen stroom.	Controleer of het apparaat op de stroomvoorziening is aangesloten.
De machine werkt, maar er komt geen water uit.	De watertank is niet goed aangebracht.	Controleer of de watertank correct is aangebracht
	De watertank is tijdens het koken verwijderd of het systeem bevat lucht.	Tap nogmaals water.
	De vlotter in de watertank zit klem.	Reinig de watertank en maak de vlotter weer gangbaar.
Er kan geen temperatuur worden ingesteld.	De kinderbeveiliging is geactiveerd.	Deactiveer de kinderbeveiliging.
☺ en ☹ knipperen tegelijkertijd. Er kan nog water worden afgenomen.	Er is langere tijd geen heet water getapt. Het apparaat moet voor de hygiëne worden gesteriliseerd.	Zet de temperatuur op <b>90 °C</b> of ☺ en neem 1 x heet water af. ☺ en ☹ doven en de laatst ingestelde temperatuur licht op.
Er treden waterspatten op tijdens het tappen.	Het kopjesplateau is te laag ingesteld.	Verklein de afstand tussen de wateruitstroomopening en het kopje door het kopjesplateau hoger te zetten.
	De wateruitstroomopening is verkalkt.	Ontkalk het apparaat volgens de beschrijving in het hoofdstuk "Ontkalken".
De temperatuur van het afgenomen water is te laag.	De ingestelde temperatuurwaarde geeft de watertemperatuur direct bij de wateruitstroomopening aan.	Selecteer een hogere temperatuur.
	Het glas of kopje is te koud.	Spoel het glas of kopje vóór het vullen om met heet water of neem eerst water af om het glas of kopje voor te verwarmen.
<b>Als het probleem niet kan worden verholpen, neem dan contact op met de servicedienst.</b>		

Probleem	Mogelijke oorzaak	Oplossing
Bij de wateruitstroomopening verzamelt zich water.	Om natuurkundige redenen kan condenswater optreden.	Condensatie is een normaal verschijnsel en kan simpelweg worden afgeveegd.
Het symbool  wordt weergegeven, hoewel de watertank voldoende water bevat.	De vlotter in de watertank zit klem.	Reinig de watertank en maak de vlotter weer gangbaar
 licht op, hoewel er een waterfilter wordt gebruikt.	Ook gefilterd water bevat geringe hoeveelheden kalk.	Ontkalk het apparaat volgens de beschrijving in het hoofdstuk "Ontkalken".
Tijdens het tappen zijn luide "kookgeluiden" hoorbaar.	Het waterfilter is op "ja" ingesteld (zie hoofdstuk "BRITA MAXTRA waterfiltersysteem"), maar er is geen filter aangebracht. Het apparaat is verkalkt.	Ontkalk het apparaat volgens de beschrijving in het hoofdstuk "Ontkalken". Stel het apparaat vervolgens correct in.
	Het gebruikte water is sterk kalkhoudend. Het apparaat is verkalkt.	Het apparaat moet vaker worden ontkalkt dan de indicatie  aangeeft. Ga hiervoor te werk volgens de beschrijving in het hoofdstuk "Ontkalken".
 ,  en  knipperen tegelijkertijd en er kan geen water worden afgenomen.	Er is een fout in het apparaat opgetreden.	Verwijder de stekker uit het stopcontact en neem contact op met de servicedienst.
<b>Als het probleem niet kan worden verholpen, neem dan contact op met de servicedienst.</b>		

## Technische gegevens

Elektrische aansluiting (spanning/frequentie)	220-240 V / 50 Hz
Vermogen van de verwarming	1600 W
Maximale pompdruk, statisch	3,3 bar
Maximale inhoud watertank (zonder filter)	2 l
Lengte aansluitsnoer	80 cm
Afmetingen (H x B x D)	290 x 223 x 267 mm
Gewicht, ongevuld	2,3 kg